

Flussrichtung
des Wassers

herausnehmbarer
Filterkorb

Inkl. Reinigungs-Spatel



Innenansicht (Modell S)

Hans-Joachim Schneider GmbH

Ludwig-Erhard-Ring 23
15827 Blankenfelde-Mahlow



Beratung & Auskunft unter: 0800 / 333 44 55
Tel.: +49 / (0) 33708 / 369-0
Fax: +49 / (0) 33708 / 369-50
E-Mail: Info@Schneider-Berlin.com

www.Schneider-Berlin.de
Shop.Schneider-Berlin.de



Hans-Joachim SCHNEIDER GmbH

Ihr Fachgroßhandel für Textilreinigungen,
Wäschereien & Konfektionsbetriebe



Filtersysteme für gewerbliche Waschmaschinen

Das patentierte
Abwasser-Filterssystem
von HJS

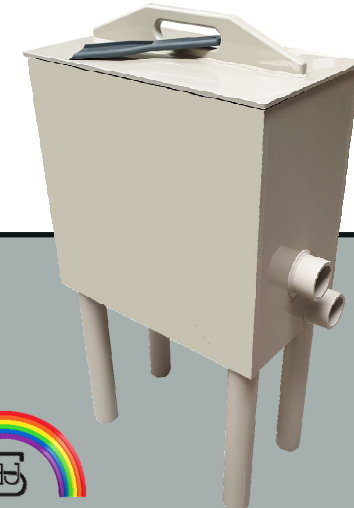

Flusen-Filterssysteme für gewerbliche Waschmaschinen

Zur Ausfilterung von Flusen und groben Partikeln aus der Lauge

Einsatzbereich:

- Zum Einsatz bei stark verschmutzten Textilien z.B. Reinigungsmopps
- Zum Anschluss an Industrie-Waschmaschinen
- Verhindert Verstopfungen im Ablaufsystem

Vorteile gegenüber anderen Systemen:

- Boden mit Gefälle zum Ablauf
- Alle Teile aus Säure- und Laugebeständigem Kunststoff
- Keine scharfen Metallkanten dadurch verringerte Verletzungsgefahr bei der Reinigung
- Stufenlose Höhenverstellung durch mitgelieferte Aufsteckrohre
- Erhöhte Position des Filterkorbs, dadurch keine Versumpfung auch nicht im Tauchpumpenbetrieb
- Leicht herausnehmbarer Filterkorb mit Handgriff und Auffangschale für groben Schmutz und Sand
- Inklusive handlichem Kunststoff-Spatel zum leichten Reinigen
- Deckel mit Handgriff zum Verschluss der Filterkammer dadurch verminderte Geruchs- und Dampfentwicklung
- Integrierte Kammer für Tauchpumpe mit Kabeldurchführung und Pumpenanschluss G 3/4" Innengewinde

Passende Pumpe und Anschluss-Set sind separat erhältlich.

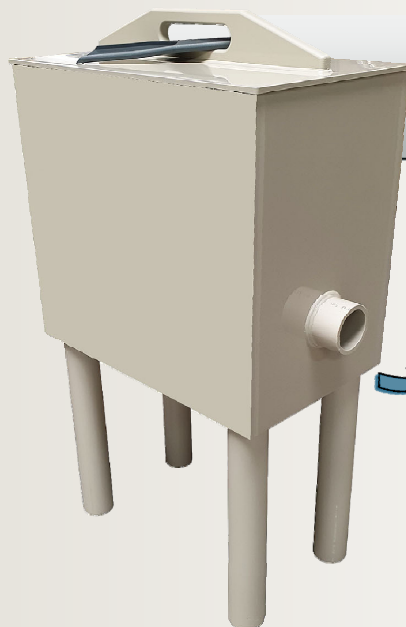

FILTERBOX Modell S "Straight"

Zu- und Ablauf auf gegenüberliegender Seite

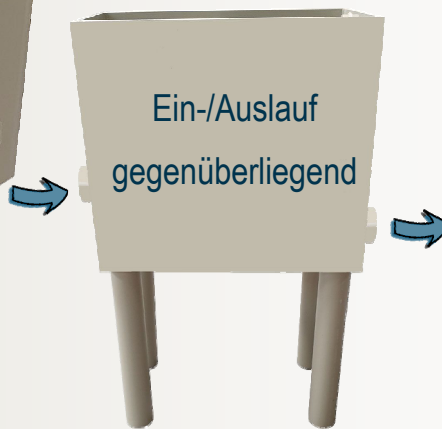

Technische Daten:

Maße Modell S: L 580 mm x B 320 mm x H 560 mm
Länge der Aufsteckrohre 400 mm
Zulaufrohr \varnothing 75 mm für HT Rohr DN75
Ablaufrohr \varnothing 75 mm für HT Rohr DN75
Gewicht 17,00 kg

Verpackungsmaße & Gewicht:

L 630 mm x B 380 mm x H 630 mm
17,88 kg

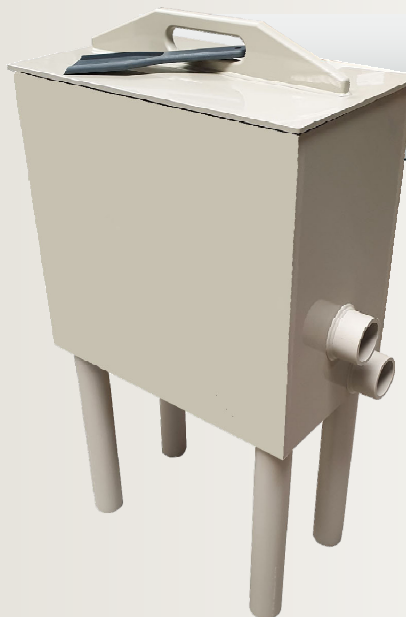

FILTERBOX Modell SBS "Side by Side"

Zu- und Ablauf auf derselben Seite



Technische Daten:

Maße Modell SBS: L 580 mm x B 320 mm x H 560 mm
Länge der Aufsteckrohre 400 mm
Zulaufrohr \varnothing 75 mm für HT Rohr DN75
Ablaufrohr \varnothing 75 mm für HT Rohr DN75
Gewicht 17,00 kg

Verpackungsmaße & Gewicht:

L 630 mm x B 380 mm x H 630 mm
17,88 kg